



Anfrageformular für Verladebälge und Verladeschläuche

Verladebalg (gut faltbar)

Abmessungen

Durchmesser außen Da _____ mm
 Durchmesser innen Di _____ mm
 Länge ausgezogen Lmax _____ mm
 Länge zusammengedrückt Lmin _____ mm
 Stulpen-Ø Siloseite d1 _____ mm
 Stulpenlänge Siloseite b _____ mm
 Stulpen-Ø Verladekonus d2 _____ mm
 Stulpenlänge am Verladekonus a _____ mm

Sonstige Angaben

Anlage arbeitet im Freien
 Anlage arbeitet überdacht
 Temperatur Verladegut _____ °C
 Was wird verladen? (wichtig für die Materialwahl)

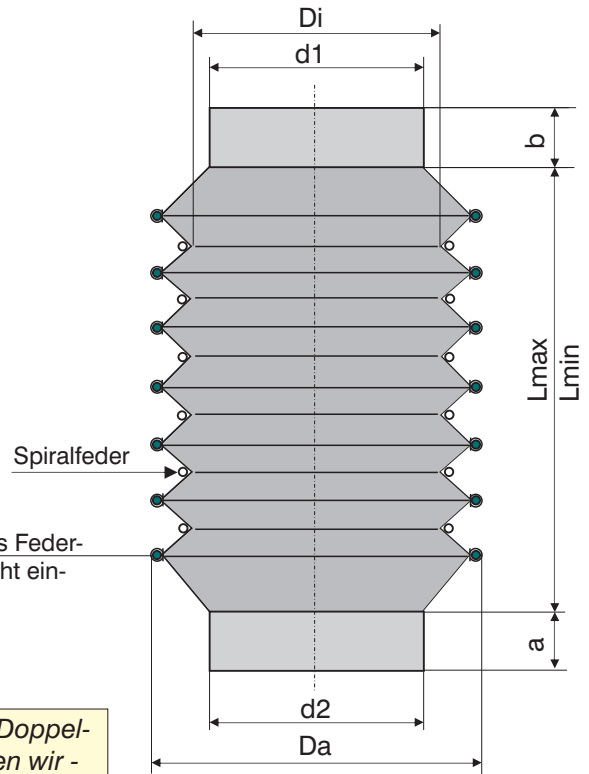

Andere Ausführungen, z.B. Verladeschläuche mit Seilführungen, Doppelverladeschläuche mit Entlüftung, Verladeschläuche mit Filter, bitten wir - möglichst mit einer Skizze - anzufragen!

Verladeschlauch (mit glatter Innenfläche)

Abmessungen

Durchmesser innen Di _____ mm
 Länge ausgezogen Lmax _____ mm
 Länge zusammengedrückt Lmin _____ mm
 Stulpenlänge Siloseite b _____ mm
 Stulpenlänge am Verladekonus a _____ mm

Sonstige Angaben

Anlage arbeitet im Freien
 Anlage arbeitet überdacht
 Temperatur Verladegut _____ °C
 Was wird verladen? (wichtig für Materialwahl)

Ring aus Federstahldraht eingenäht

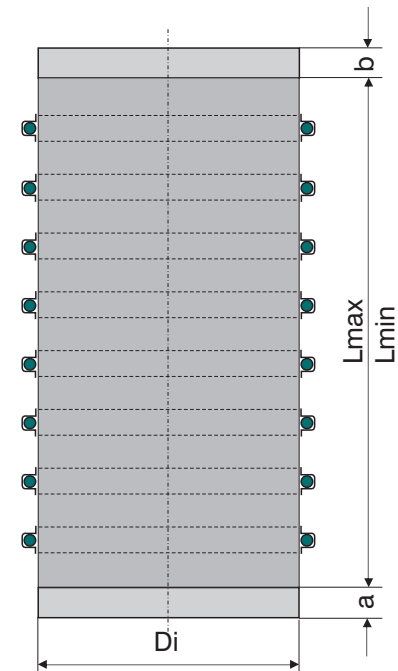
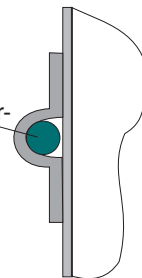

Firma _____
 PLZ / Ort _____
 Straße _____

Kontaktperson _____
 Telefon/Fax _____
 E-Mail _____